

SCHEMI ELETTRICI - WIRING DIAGRAMS - SCHEMAS ELECTRIQUES - SCHALTPLÄNE - ESQUEMAS ELÉCTRICOS

	LEGENDA	READING KEY	LEGENDE	LEGENDE	LEYENDA
AL	Alimentatore 12V	Power supply 12V	Alimentation électrique 12V	Spannung 12V	Alimentador 12V
CE	Contatto esterno	External contact	Contact extérieur	Externer Kontakt	Contacto externo
EX	Contatto esterno	External contact	Contact extérieur	Externer Kontakt	Contacto externo
CN	Connettore	Connector	Connecteur	Schütz	Conector
CRE	Contattore resistenza elettrica	Electric heater contactor	Contacteur résistance électrique	El. Heizregister-Schutz	Contactor de la resistencia eléctrica
F	Fusibile	Fuse	Fusible	Sicherung	Fusible
IG	Interruttore generale	Main switch	Interrupteur général	Hauptschalter	Interruptor general
M	Morsettiera	Terminal board	Boitier	Klemmleiste	Placa de bornes
ML	Motore aletta	Louvre motor	Moteur deflecteur	Motor- Umlenkklappe	Lamas motorizadas
MS	Microinterruttore griglia (Solo per i modelli che ne sono provvisti)	Louvre microswitch (Only for the appropriate models)	Micro-interrupteur grille (Uniquement pour les modèles qui en sont fournis)	Mikroschalter Gitter (Nur bei Modellen, die damit ausgestattet sind)	Microinterruptor de la rejilla de impulsión (Sólo para los modelos que lo incluyen)
MV	Motore ventilatore	Fan motor	Moteur ventilateur	Ventilatormotor	Motor del ventilador
PE	Collegamento a terra	Earth connection	Mise à terre	Erdanschluss	Toma de tierra
GND	Collegamento a terra	Earth connection	Mise à terre	Erdanschluss	Toma de tierra
RE	Resistenza elettrica	Electric heater	Résistance électrique	Elt. Heizregister	Resistencia eléctrica
RX	Resistenza elettrica	Electric heater	Résistance électrique	Elt. Heizregister	Resistencia eléctrica
SA	Sonda ambiente	Room sensor	Sonde ambiante	Raumtemperaturfühler	Sonda ambiente
SC	Scheda di controllo	Electronic control board	Platine de contrôle	Steuerschaltkreis	Tarjeta electrónica de control
SW	Sonda minima temperatura acqua	Sonde minimum temp. eau	Water low temperature sensor	Wasserfühler	Sonda temperatura mínima del agua
TR	Trasformatore	Transformer	Transformateur	Transformator	Transformador
TSR	Termostato a riarmo automatico	Automatic resetting thermostat	Thermostat à réarmement automatique	Thermostat automatischer Entriegelung	Termostato de rearme automático
TSRM	Termostato a riarmo manuale	Manual resetting thermostat	Thermostat à réarmement manuel	Thermostat manueller Entriegelung	Termostato de rearme manual
VCF	Valvola solenoide	Solenoid valve	Vanne solenoide	Magnetventil	Válvula solenoide
VC	Valvola solenoide caldo	Solenoid valve hot	Vanne magnétique chaud	Magnetventil Heizbetrieb	Válvula solenoide para calor
VF	Valvola solenoide freddo	Solenoid valve cold	Vanne magnétique froid	Magnetventil Kühlbetrieb	Válvula solenoide para frío
[---]	Componenti non forniti	Components not supplied	Composants non fournis	Nicht lieferbare Teile	Componentes no suministrados
[---]	Componenti forniti optional	Optional components	Composants en option	Optionsteile	Componentes opcionales
-----	Collegamenti da eseguire in loco	On-site wiring	Raccordements à effectuer in situ	Vor Ort auszuführende Anschlüsse	Cableado in situ
AR	Arancio	Orange	Orange	Orange	Naranja
BI	Bianco	White	Blanc	Weiss	Blanco
BL	Blu	Blue	Bleu	Blau	Azul
GR	Grigio	Grey	Gris	Gray	Gris
MA	Marrone	Brown	Marron	Braun	Marrón
NE	Nero	Black	Noir	Schwarz	Negro
RO	Rosso	Red	Rouge	Rot	Rojo
VE	Verde	Green	Vert	Grün	Verde
VI	Viola	Violet	Violet	Violet	Violeta

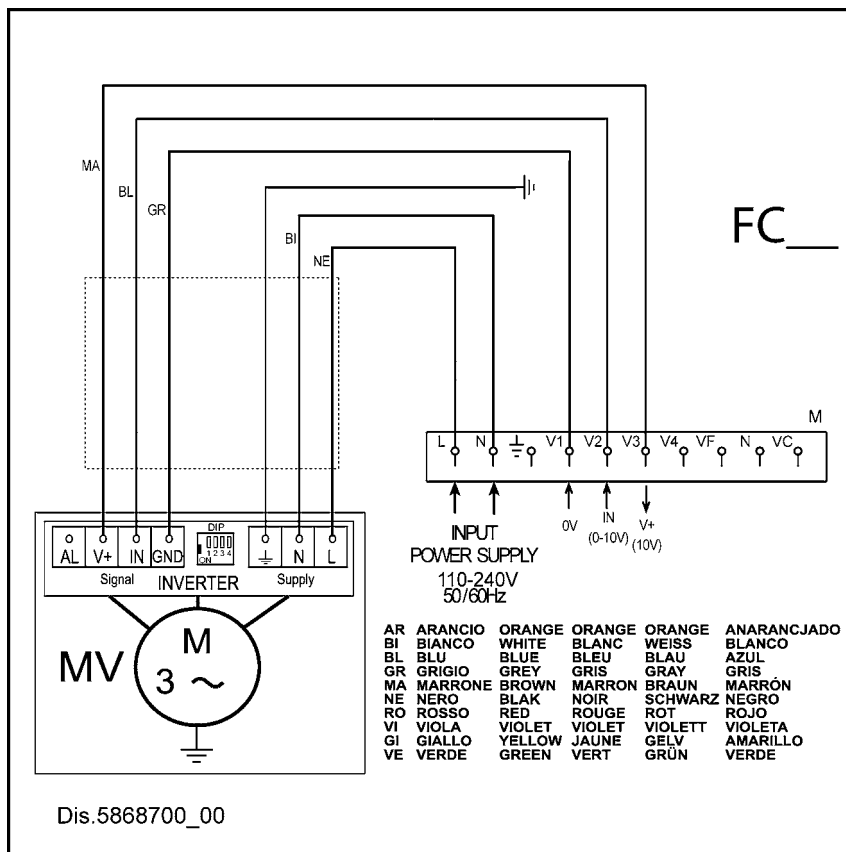

Gli schemi elettrici sono soggetti ad un continuo aggiornamento, è obbligatorio quindi fare riferimento a quelli a bordo macchina.

All wiring diagrams are constantly updated. Please refer to the ones supplied with the unit.

Nos schémas électriques étant constamment mis à jour, il faut absolument se référer à ceux fournis à bord de nos appareils.

Die Schaltpläne werden ständig aktualisiert, deswegen muss man sich stets auf das mit dem Gerät gelieferte Schaltschema beziehen.

El cableado de las máquinas es sometido a actualizaciones constantes. Por favor, para cada unidad hagan referencia a los esquemas suministrados con la misma.